



MANUALE INSTALLAZIONE VENTI25

Generale

Raccomandazioni

Il presente manuale costituisce parte integrante del prodotto per ogni ulteriore consultazione e vengono incluse e descritte tutte le istruzioni per una corretta installazione del sistema e per evitare eventuali danni; nel caso di dubbi consultare l'Azienda produttrice.

L'installazione del prodotto deve essere eseguita da personale professionalmente qualificato in conformità con le istruzioni e alle norme di sicurezza vigenti e durante il lavoro dovrà essere definita una zona di montaggio per una maggiore organizzazione e per evitare di subire qualsiasi tipo di danno o lesione alle persone e prestare dovuta attenzione per evitare rischi di caduta.

Dati tecnici della vetrata

- Altezza e profondità profilo compensatore 47.96x54.60 (mm);
- Altezza e profondità profilo binario 40.20x43.90 (mm);
- Altezza e profondità profilo anta 37.57x32.40 (mm);
- Fuga inferiore tra binario e profilo anta (tecaflon) 3.00 (mm);
- Fuga superiore tra binario e profilo anta (spazzolino) 9.00 (mm);
- Vetri 10.00 (mm) temperati;
- Accessori (a garanzia delle prestazioni).

Certificazioni

Il sistema (vetrata ad impacchettamento) è stato sottoposto a prove meccaniche sia alla resistenza al carico del vento in pressione e depressione sia alla resistenza all'urto da corpo molle, eseguite da Istituto Giordano pienamente superate e con risultati a classe maggiore come indicato nelle pagine seguenti.



VEPA PACCHETTO TEMPERATO

RESISTENZA AL CARICO DEL VENTO UNI EN 12211

RESISTENZA ALL'URTO UNI EN 13049

RAPPORTO DI PROVA N. 406594 del 22 giugno 2023

Tipologia di prova	Norma di prova	Norma di classificazione	Classe
Resistenza al carico di vento (in pressione)	UNI EN 1932:2013	UNI EN 13659:2009	6
Resistenza al carico di vento (in depressione)	UNI EN 1932:2013	UNI EN 13659:2009	6
Resistenza all'urto da corpo molle	UNI EN 13049	UNI EN 13049	5



Campione durante la prova al vento



Campione durante la prova d'impatto

Al termine della prova di resistenza al vento con pressione di sicurezza pari a 600 Pa, che determinava l'assegnazione in classe massima 6 si è richiesto di portare a rottura il campione per determinarne la resistenza massima al punto di rottura, lo strumento dell'Istituto Giordano ha potuto spingere fino ad 830 Pa. Tale ulteriore verifica non ha evidenziato nessuna lesione visibile del campione non compromettendo il normale funzionamento.



VEPA PACCHETTO ANTISFONDAMENTO

RESISTENZA AL CARICO DEL VENTO UNI EN 12211

RESISTENZA ALL'URTO UNI EN 13049

RAPPORTO DI PROVA N. 406595 del 28 giugno 2023

Tipologia di prova	Norma di prova	Norma di classificazione	Classe
Resistenza al carico di vento (in pressione)	UNI EN 1932:2013	UNI EN 13659:2009	6
Resistenza al carico di vento (in depressione)	UNI EN 1932:2013	UNI EN 13659:2009	6
Resistenza all'urto da corpo molle	UNI EN 13049	UNI EN 13049	5



Campione durante la prova al vento



Campione durante la prova d'impatto

Al termine della prova di resistenza al vento con pressione di sicurezza pari a 600 Pa, che determinava l'assegnazione in classe massima 6 si è richiesto di portare a rottura il campione per determinarne la resistenza massima al punto di rottura, lo strumento dell'Istituto Giordano ha potuto spingere fino ad 830 Pa. Tale ulteriore verifica non ha evidenziato nessuna lesione visibile del campione non compromettendo il normale funzionamento.

Guida Inferiore Esterna

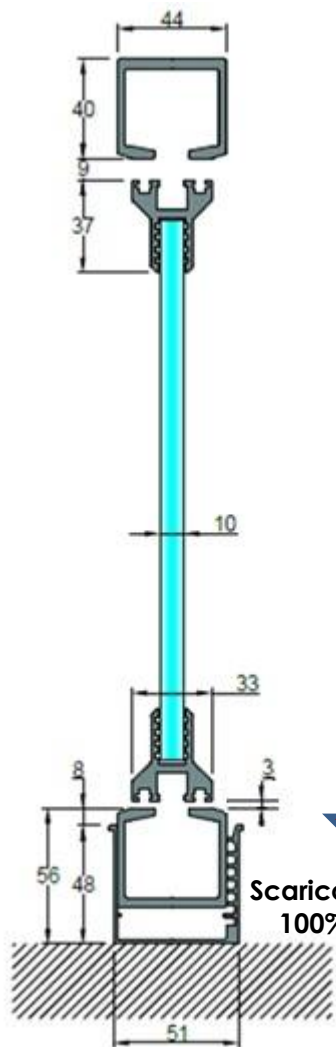

Guida Inferiore Incassata

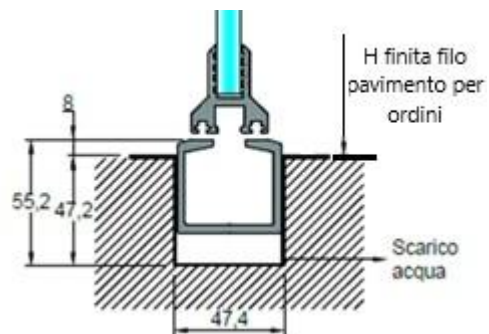

Profilo ad incasso

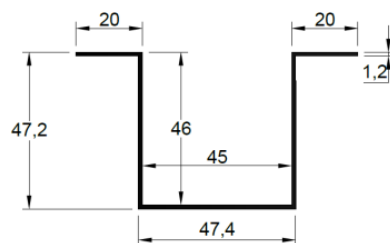

Configurazioni a progettazione

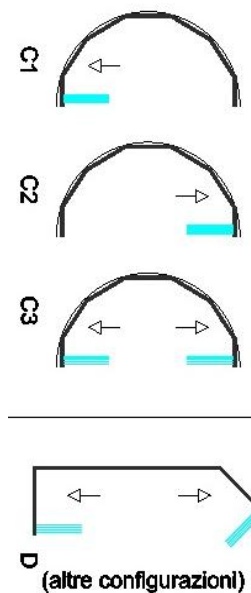

ATTENZIONE:

Sulle configurazioni TIPO C e D
verrà applicato un costo di
progettazione pari a netti €
80,00

CONFIGURAZIONI STANDARD VETRATA PACCHETTO APERTURA INTERNA

LINEARE

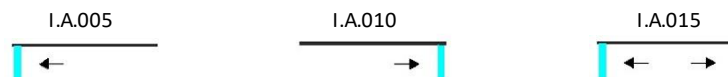

CONFIGURAZIONE AD L

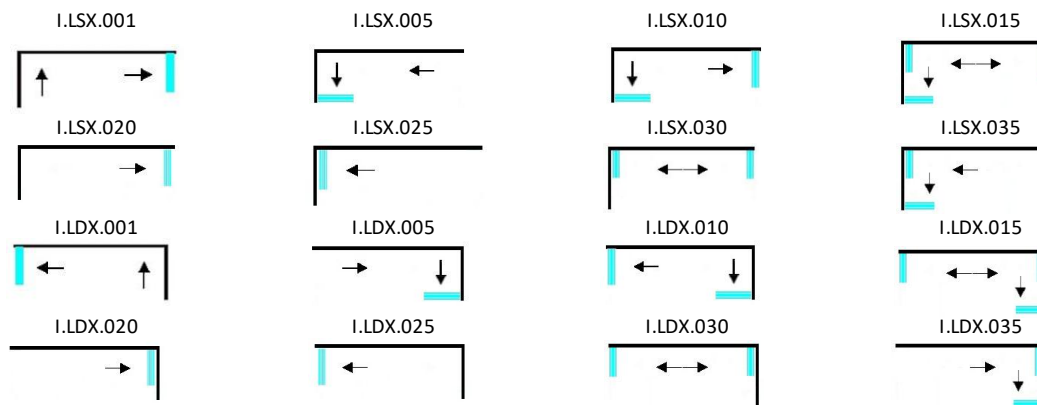

CONFIGURAZIONE A C

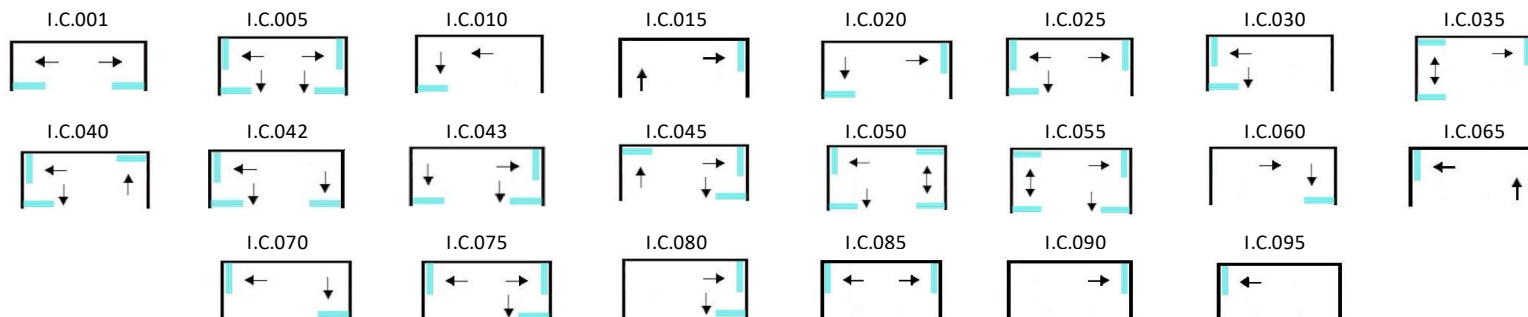

CONFIGURAZIONI STANDARD VETRATA PACCHETTO APERTURA ESTERNA

LINEARE

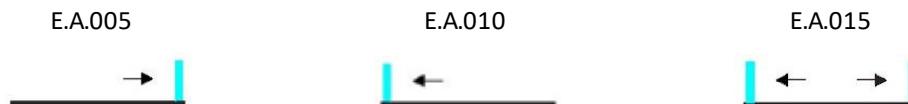

CONFIGURAZIONE AD L

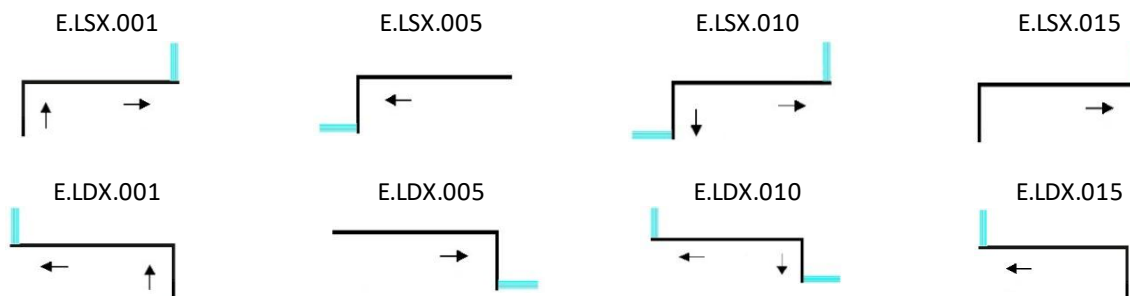

CONFIGURAZIONE A C

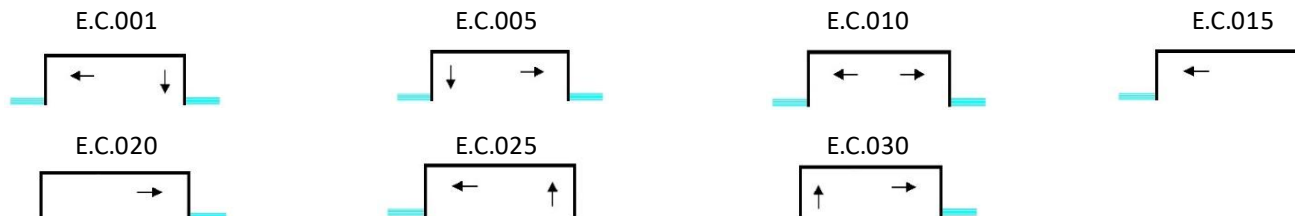

Elenco accessori del sistema pacchetto



IMMAGINE	ARTICOLO	DESCRIZIONE
	8APKITA00500	KIT TASSELLO E CONTROTASSELLO CERNIERA PORTA SUPERIORE
	9APSMMA00500	CERNIERA PORTA SUPERIORE
	9APSPME01500	TASSELLO CERNIERA PORTA
	9APSMMA00100	CERNIERA PORTA INFERIORE
	8APKITAPIA00	KIT PERNO INGAGGIO + SEME + VITE
	9APSPME01600	MANIGLIETTA SUPERIORE





IMMAGINE	ARTICOLO	DESCRIZIONE
	9APSPME01700	MANIGLIETTA INFERIORE
	9APSPMT42100	FUNGHETTO SUPERIORE PORTA
	9APSPMT52100	FUNGHETTO INFERIORE PORTA
	9APSPMT32100	FUNGHETTO SUPERIORE ANTA
	9APSPMT32200	FUNGHETTO INFERIORE ANTA
	9APSMMA00700	MEZZALUNA 4 POSTI IN PRESSOFUSIONE

IMMAGINE	ARTICOLO	DESCRIZIONE
	9APSMMA00800	BARRETTA INGAGGIO
	9APSPME22100	TAPPO USCITA SUPERIORE
	9APSMMA00600	TAPPO USCITA INFERIORE
	8APKITA00200	KIT RUOTA INFERIORE ANTA P
	8APKITA00200	KIT RUOTA INFERIORE ANTA N
	8APKITA00400	KIT RUOTA SUPERIORE ANTA

Elenco accessori

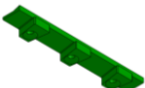



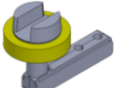

IMMAGINE	ARTICOLO	DESCRIZIONE
	9AP000PSPO00	POMELLO CUBICO 30*30*30
	9AP000A00900	REGOLATORE IN ALLUMINIO A SPEZZARE
	9PRAMPP00270	BINARIO SUPERIORE ED INFERIORE
	9PRAMPP00170	COMPENSATORE INFERIORE - SUPERIORE E VERTICALE
	9PRAMPP00461	PROFILO DI COMPENSAZIONE VERTICALE VETRATA CV
	9PRAMPP00370	PROFILO ANTA

IMMAGINE	ARTICOLO	DESCRIZIONE
	9PRAMPP00560	PROFILO FINALE VETRATA CV
	9APSPME00600	ALZA ANTA
	9APSPME00700	FERMA SPAZZOILINO
	9APSGMPSTE00	TEFLON DI SCORRIMENTO
	9APSPME00800	CUBOTTO FINECORSA
	9APLAVVS1600	ANGOLO CLLEGAMENTO (PIASTRINA ALLUMINIO GIUNZIONE DA SP 2 MM)

IMMAGINE	ARTICOLO	DESCRIZIONE
	1OPPCAMVP00	ASTINA MANOVRA VETRATA PACCHETTO VERNICIATA 1,5 M
	9ANSGMSSPA00	SPAZZOILINO 15 IN ROTOLI DA 250 MT
	9ANSGMGU3500	Guarnizione morbida 35 mm in stecca 3 MT
	9ANSGMSGVT00	Guarnizione rigida 10 mm in stecca 3 MT

1) Controllo misure e rilievo piani di riferimento

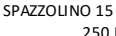
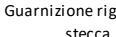
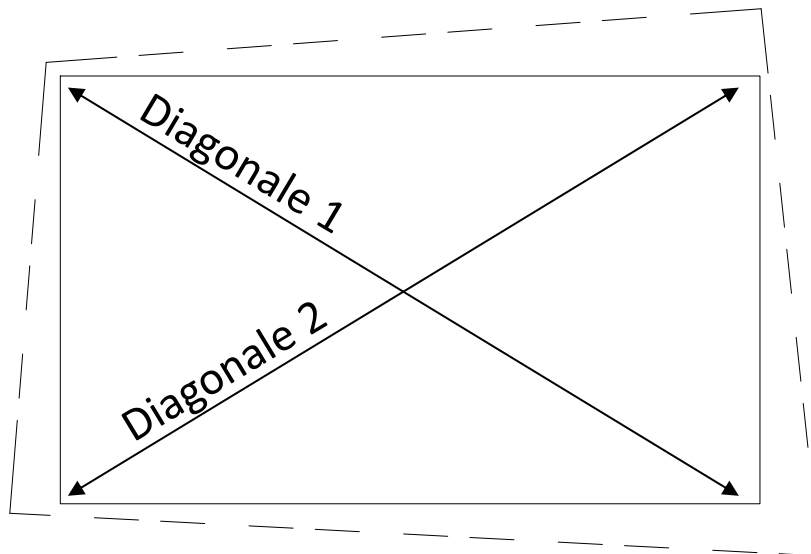

In questa fase si deve determinare un rettangolo inscritto nella forma rilevata, Questo rappresenta la misura finita della vetrata stessa, considerando le opportune tolleranze. Le due diagonali devono corrispondere.

2) Fissaggio profilo compensatore a terra

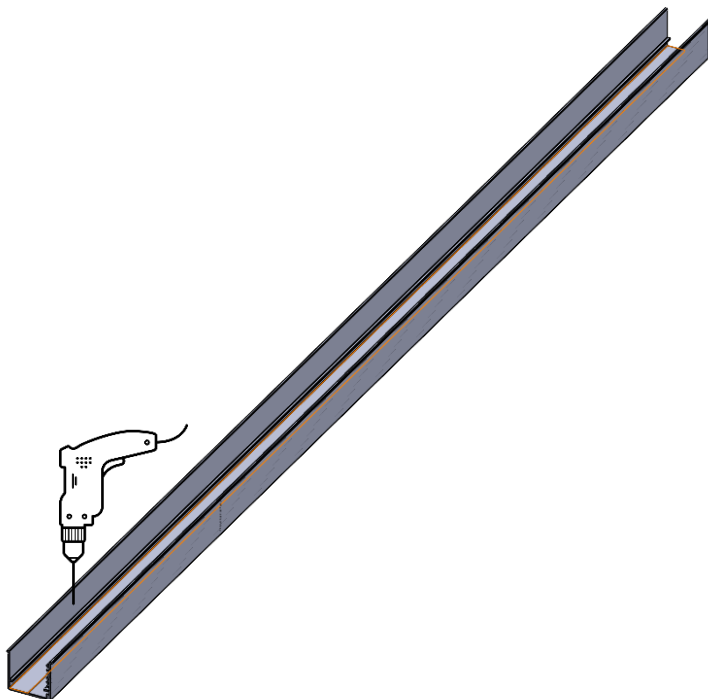

Fissare il profilo compensatore a terra utilizzando i 2 fori di servizio diametro 5mm. In presenza di vetrata con impacchettamento da entrambi i lati, i fori di servizio non vengono eseguiti, ma possono essere direttamente utilizzati quelli di fissaggio standard da 8 mm. Forare in corrispondenza dei fori di fissaggio guida diametro 8 mm ed inserire il tassello.

3) Fissaggio profilo compensatore e profilo binario a terra

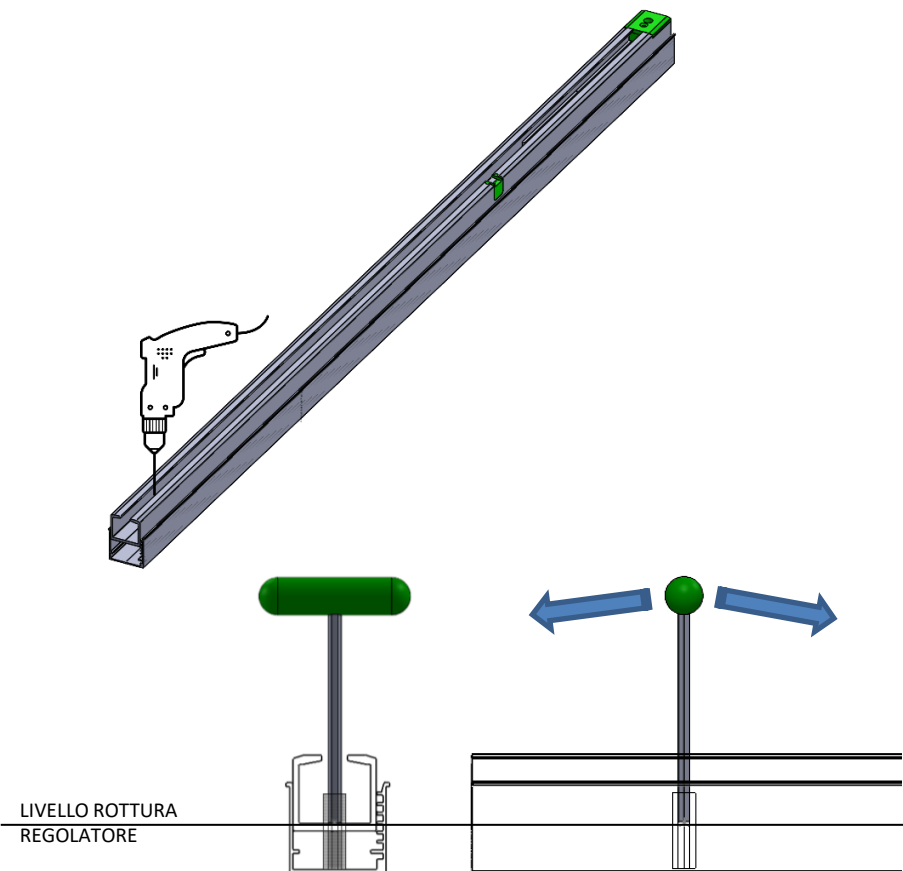

Posizionare viti di fissaggio non serrate. Livellare il profilo binario utilizzando i regolatori registrabili con chiave a brugola. In questa fase è necessario prestare particolare attenzione. **E necessario l'utilizzo di una livella laser.** Serrare le viti di fissaggio del binario. Controllare che il binario risulti perfettamente livellato (in caso contrario provvedere al livellamento), spezzare il regolatore utilizzando la chiave a brugola inserendola fino al piano inferiore del binario esercitando una pressione parallela al binario.

4) Fissaggio profilo binario superiore

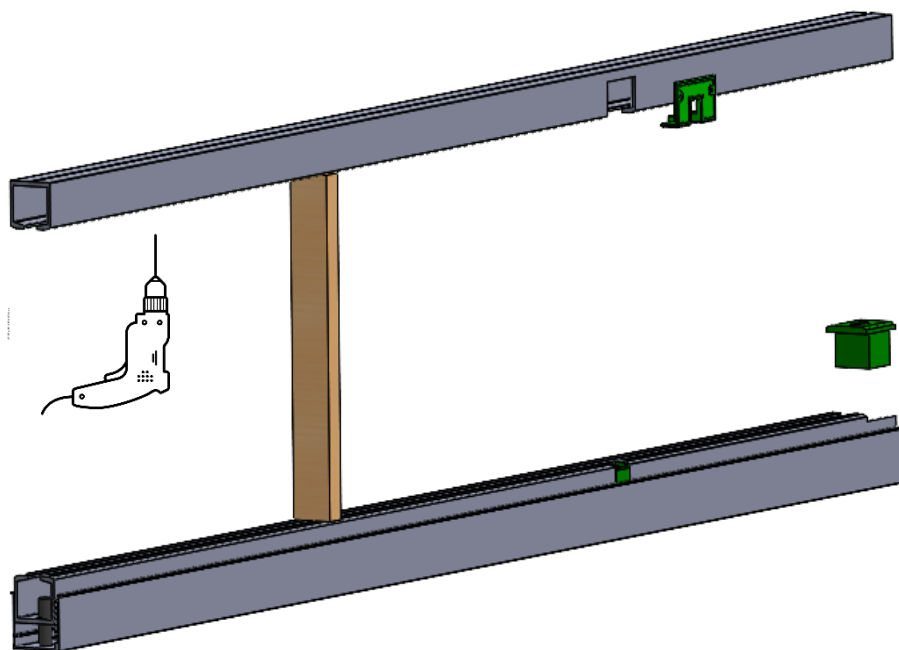

Facendo particolare attenzione al piombo verticale dei binari superiore ed inferiore, forare e fissare la guida superiore. Ove necessario spessorare tra il binario e la superficie di fissaggio. Per comodità, forniamo una dima in legno che determina la distanza tra binari superiore e inferiore. Smontare il tappo uscita superiore ed il cubotto porta inferiore (colore verde) per preparare il lavoro all'inserimento delle ante.

5) Inserimento ante

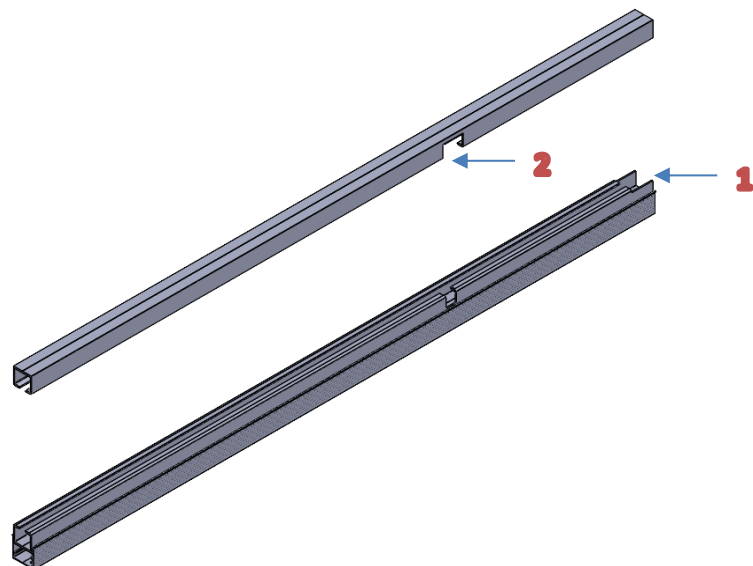

ESTRARRE FUNGHETTO
SUPERIORE

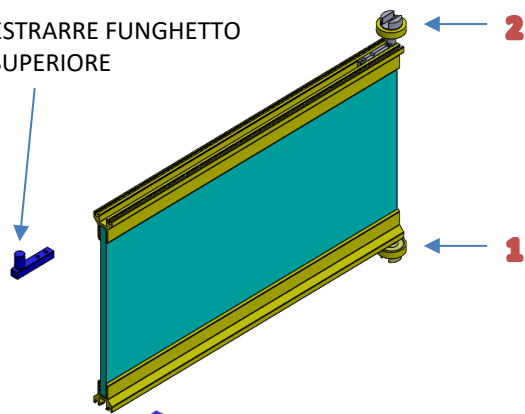

FUNGHETTO INFERIORE A MISURA

Togliere da ogni anta il funghetto superiore in nylon per facilitarne l'inserimento della stessa. Inserire le ante cominciando da quella contrassegnata dal numero più alto al numero più basso, facendo corrispondere il funghetto inferiore **1** all' asola **A** indicata e fare scorrere la stessa fino ad arrivare alla corrispondenza dell' asola superiore.

Fare lo stesso per tutte le ante della vetrata.
Non montare la porta.

Inserire il cubotto **1** binario inferiore e tappo copriasola **2** binario superiore.

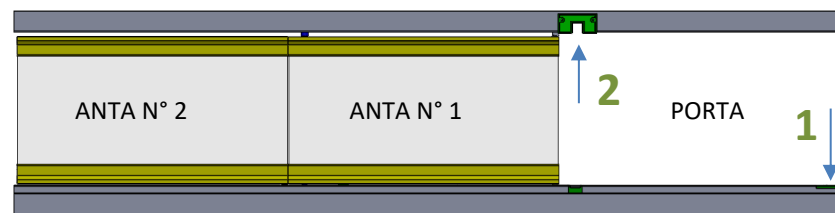

6) Micro regolazione ante

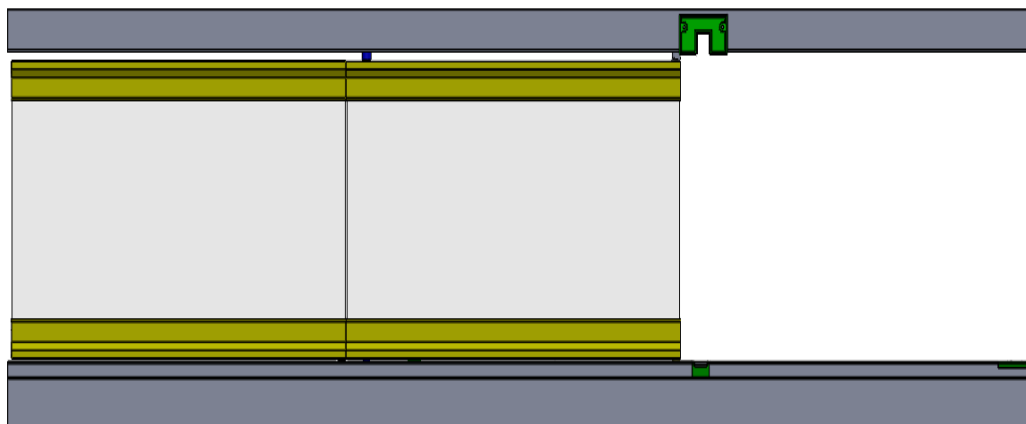

Procedere alla regolazione affinché i profili in alluminio delle ante risultino perfettamente affiancati (senza aria) sia nella parte superiore che in quella inferiore.

In caso contrario è possibile agire sui regolatori precedentemente spezzati che consentono una microregolazione per il corretto allineamento.

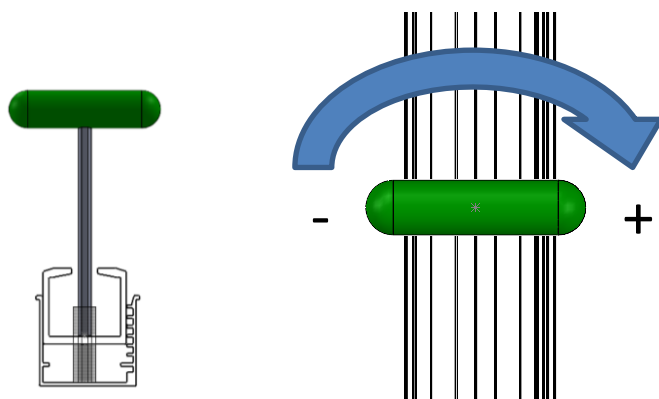

7) Regolazione perno ingaggio

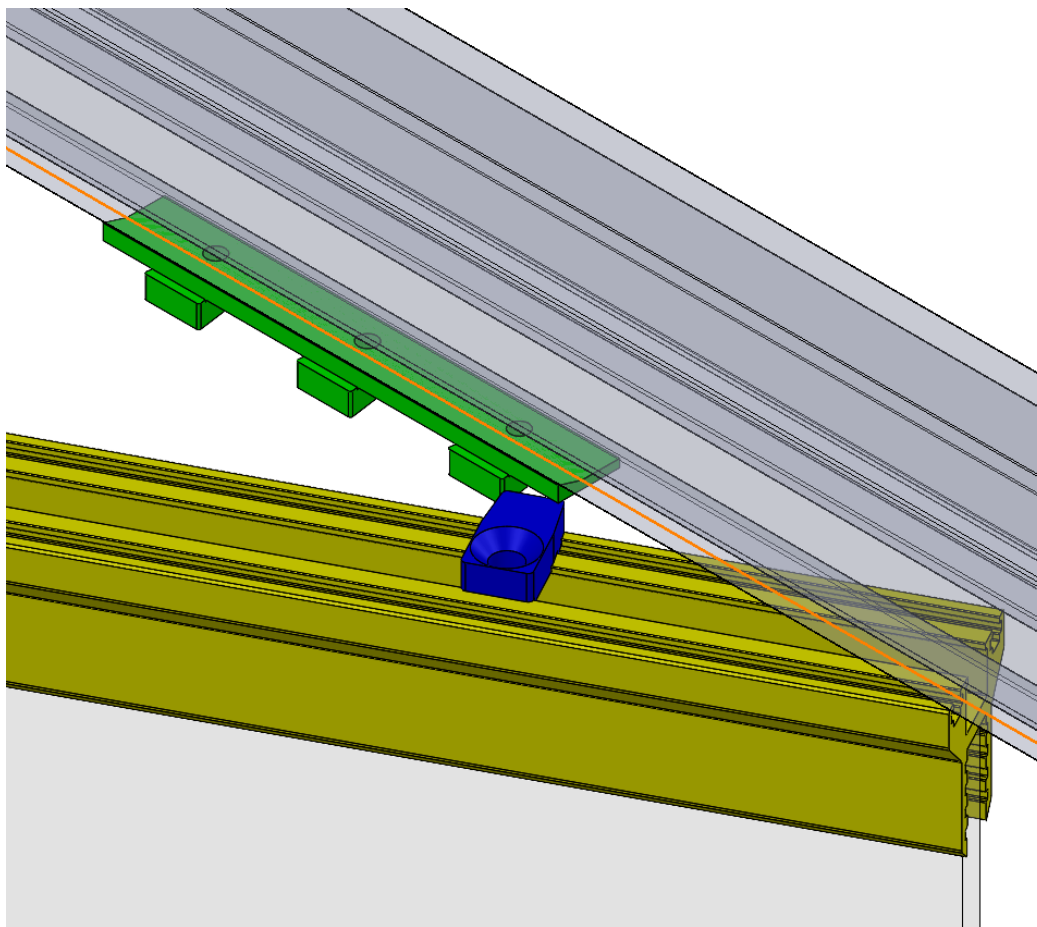

Far scorrere le ante una alla volta fino alla loro posizione di impacchettamento, aprire leggermente sostenendo la falsa manovra, esercitando la giusta pressione con la mano quindi regolare il perno ingaggio facendolo aderire al primo dente disponibile della barretta come mostrato in figura.

Ripetere l'operazione per tutte le ante successive.

Attenzione: ad ogni numero di anta corrisponde il numero di dente della barretta.

Esempio:

Anta n°1 = dente 1

Anta n°2 = dente 2

Ecc.ecc.

8) Regolazione funghetto uscita superiore

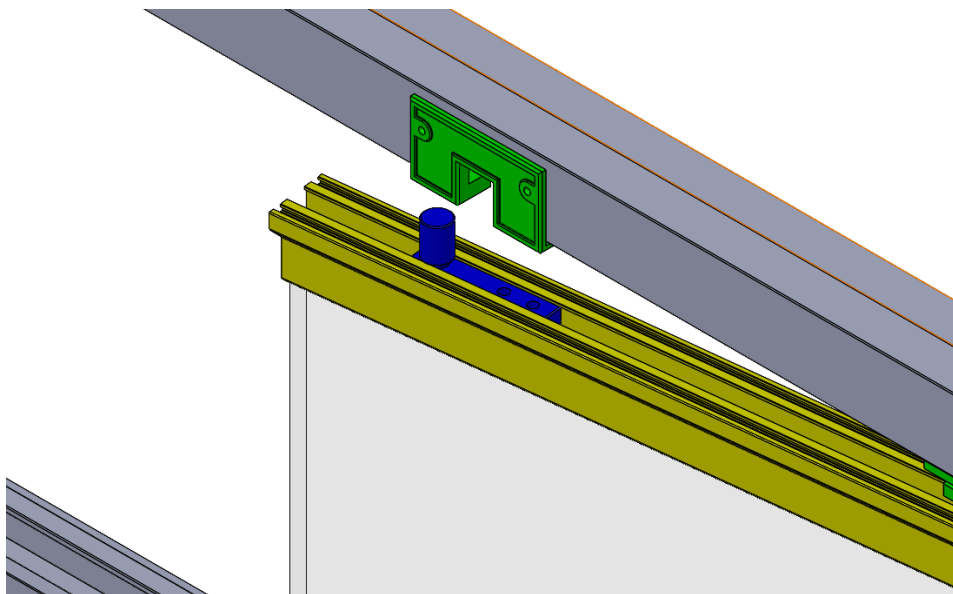

Inserire il funghetto precedentemente tolto e posizionarlo facendolo passare al centro dell'asola del tappo uscita superiore.
Ripetere l'operazione per tutte le ante.

9) Inserimento Porta

Inserire il perno cerniera nel foro del cubotto in basso e inserire la cerniera superiore nel canale del profilo porta.

Tenere il perno cerniera a filo con il profilo in alluminio e serrare i grani.

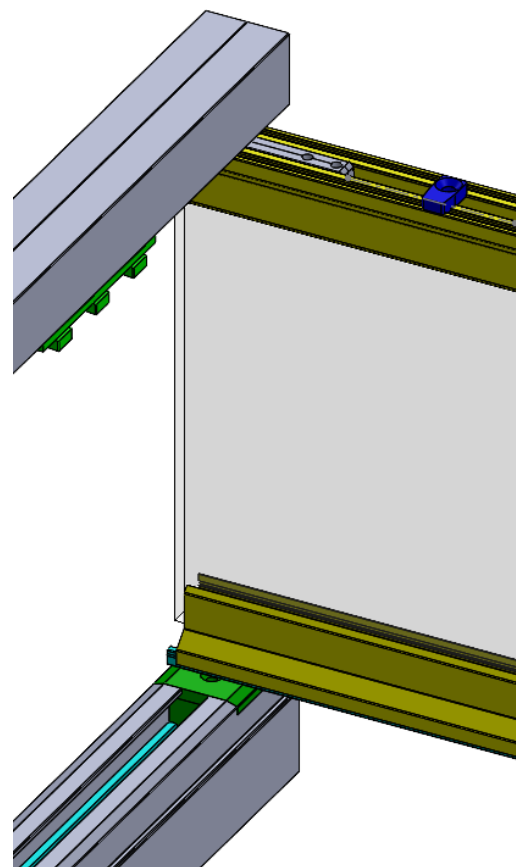
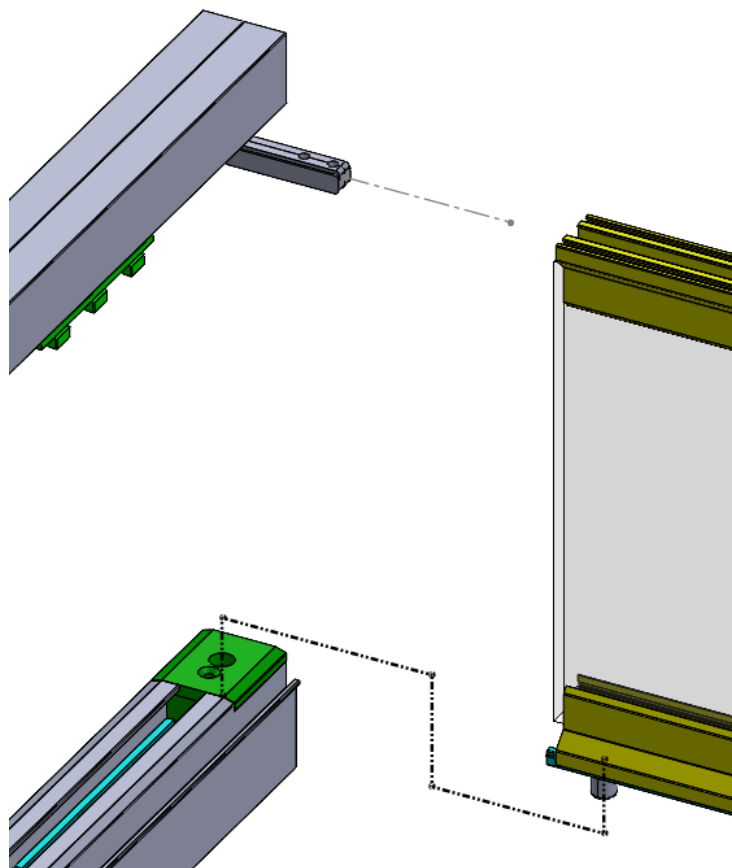

10) Regolazione fine corsa anta finale

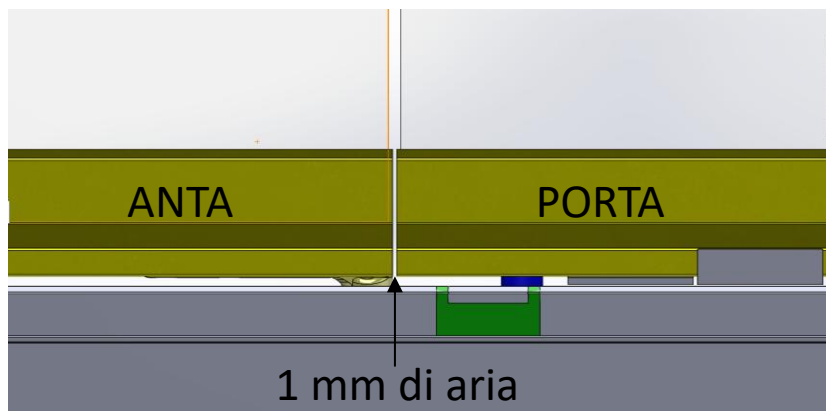

A seguito dell'inserimento della porta, si deve regolare il finecorsa dell'anta finale.

Chiudere la porta e lasciare 1 mm tra il profilo anta 1 ed il profilo porta per consentire la rotazione della porta.

Accostare tutte le ante e segnare il punto di arrivo dell'ultima anta.

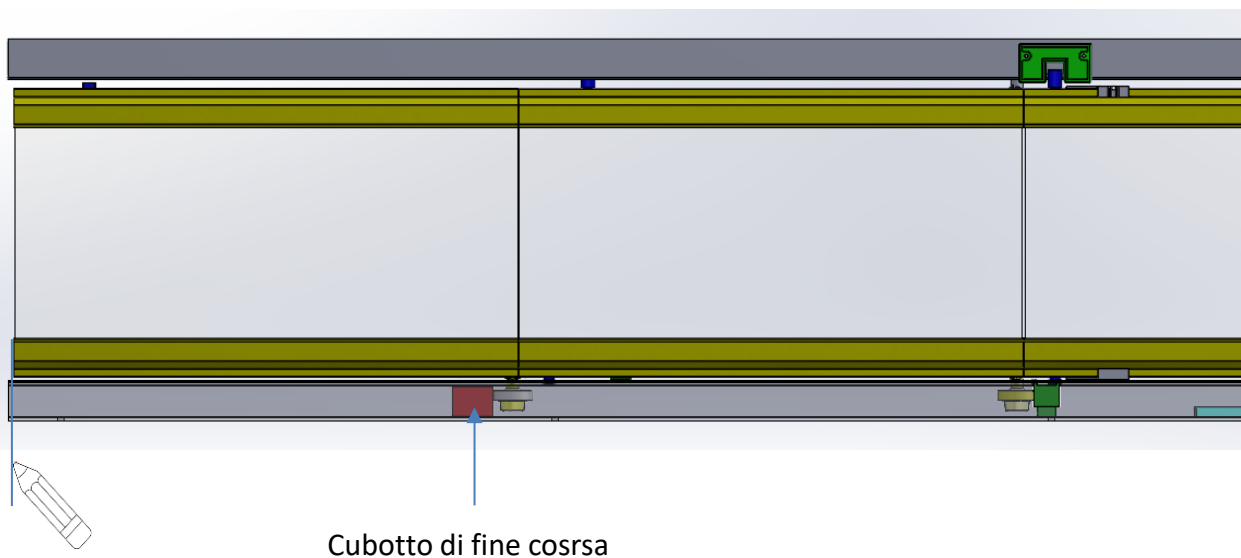

10) Regolazione fine corsa anta finale



Cubotto di fine corsa

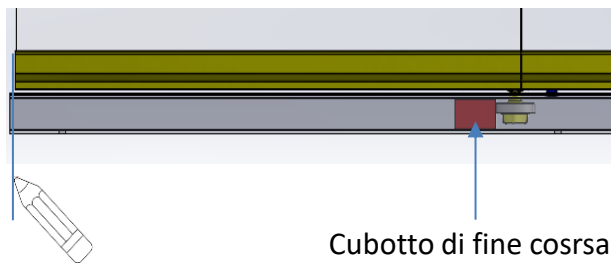

Cubotto di fine corsa

Aprire l'ultima anta e far scorrere il cubotto di finecorsa circa 80 cm verso la porta.
Richiudere l'ultima anta ed il cubotto scorrerà verso la sua posizione definitiva.
Fermare il cubotto con il grano in dotazione.
Solo quando sarete sicuri della sua posizione allora fissare con una vite auto perforante il cubotto stesso.

Installazione modello CV

Guida incassata

Guida Inferiore Incassata

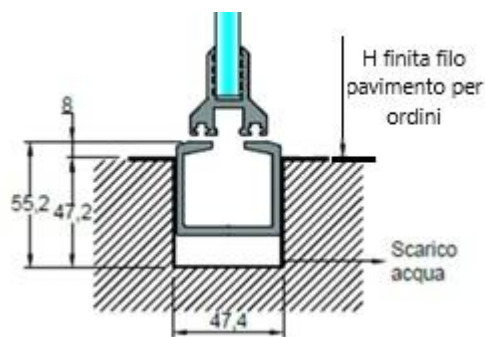

Nel caso di guida incassata le fasi di installazione sono le stesse della guida fuori terra.

Tenere conto che il profilo guida fuoriesce da quota pavimento di minimo 8 mm per far sì che il sistema funzioni in modo corretto. Correggere tutti i vari fuori squadra con l'aiuto dei regolatori a spezzare, assicurarsi del perfetto allineamento tra i profili inferiori e superiori aiutandosi con una livella laser e procedere al montaggio come riportato in precedenza.